



Stolní páskovací stroj

TP- 202 CE

Stolní páskovač TP- 202 je poloautomatické páskovací zařízení pro páskování polypropylenovou (PP) vázací páskou. Stroj zapáskuje jakýkoli produkt, který lze umístit na desku stroje. TP-202 je univerzální zařízení s vysokou provozní spolehlivostí a jednoduchou obsluhou, což od uvedení stroje na trh v roce 1995 naši zákazníci již nesčetněkrát ocenili.

Ovládací panel TP-202

- Hlavní vypínač - "0-I"
- Regulace délky vysunutí vázací pásky - "LENGTH"
- Odstřížení pásky nebo chybného úvazku - "RESET"
- Rychlé vysunutí vázací pásky - "FEED"
- Regulace síly utažení pásky - kolečkem v zadní části páskovacího stroje



Technické parametry

TP-202 CE

Způsob spojení vázací pásky	svaření topným tělesem
Napájení stroje	220 V, 1 fáze, 50 Hz
Síla utažení pásky	15 - 45 Kg - regulace ze zadní strany
Hmotnost stroje	85 Kg
Rozměry stroje (v,š,d)	902 x 586 x 760 mm
Použitelná vázací pásky	PP polypropylenová
Šířka pásky (dle nastavení)	6 - 15.5 mm
Průměr dutinky pásky	200, 230, 280mm
Pracovní výška - základ	760 mm (volitelně nastavitelná 760-930 mm)
Rychlost páskovacího cyklu	29 cyklů / minuta
Min. rozměr baleného předmětu	80x30 mm
Regulace délky vysunutí vázací pásky	mechanicky kolečkem nebo rychlé vysunutí - tlačítko
Regulace síly utažení pásky kolem produktu	mechanicky kolečkem - ze zadní strany

Volitelné modely TP-202



TP-502 s technologií 24 V, pro úzkou pásku šířky 5-13mm, síla utažení 8-45 kg



TP-201 - verze s krytým odvíječem
TP-203 - zmenšený půdorys stroje na 632x422 mm



TP-202L - snížená verze stroje pro těžké a objemné produkty



TP-201Y - boční agregát
TP-201YS - nerezová verze stroje

Popis funkce - využití

Balený produkt položíme na pracovní desku stroje. Ručně obepneme pásku kolem produktu a zasuneme ji do štěrbin v pracovní desce. Jakmile stroj pásku detekuje, začne utahovat přednastavenou silou. Poté stroj pásku svaří, odštíhne a vysune předem nastavenou délku pásky pro další páskovací cyklus.



Páskování krabic



Páskování tiskovin



Páskování kartonu

Hlavní výhody TP-202

- Nejprodávanější páskovací stroj světa s prodejem přes 1200 kusů měsíčně
- Ověřená kvalita a bezproblémový chod stroje
- Prodej a podpora UNIPACK od roku 1995
- Stroj není limitován rámem, proto zapáskujete jakkoli velký předmět, který lze umístit na desku stroje
- Automatické vysunutí vázací pásky
- Regulace síly utahení a délky vysunutí vázací pásky
- Snadná obsluha stroje
- Jednoduchá konstrukce a údržba stroje
- Bezkonkurenční cena
- Záruka a servis UNIPACK
- Možnost změny barvy stroje dle RAL (standární barva je tyrkysově modrá)
- Volitelně uvedení do provozu a školení základní údržby stroje
- Nabídka příslušenství, dopravníků a posuvných stolů
- Výhodný nákup spotřebního materiálu do stroje - Polypropylenová vázací páska UNITAPE přímo od výrobce UNIPACK

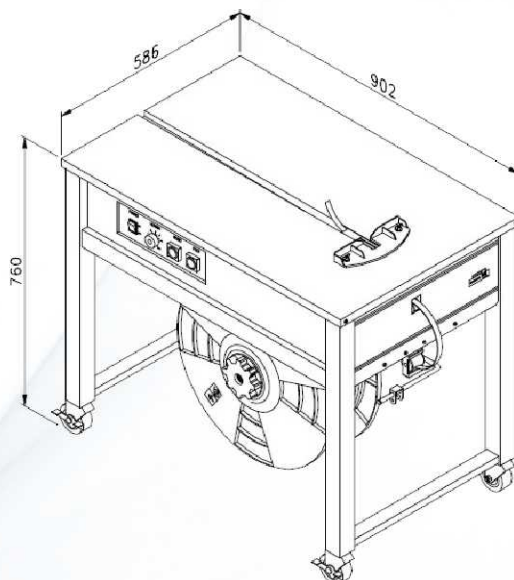

Stroj splňuje GS a CE. UNIPACK je certifikován ISO 9001. Záruční a pozáruční servis zajišťuje tým techniků UNIPACK.

Související produkty



Polypropylenová (PP) vázací páska UNITAPE od výrobce UNIPACK



Ekonomické páskovače s rámem pro páskování šířkou 12 mm páskou



Ekonomické páskovací stroje s rámem pro páskování úzkou 5 mm páskou



Ekonomické páskovací stroje pro páskování palet a objemných produktů



Poloautomatické a automatické ovinovací stroje ROBOPAC